

PRODUKT: Obudowa z tworzywa do modułów PTF-64

MODEL: PTF-6-BOX



Obudowa dedykowana jest do 4-kanałowych modułów ochrony przepięciowej gigabitowych sieci LAN. Może być wykorzystana do rozproszonej infrastruktury sieci LAN w instalacjach telewizji przemysłowej IP, w celu zabezpieczenia przeciwprzepięciowego małych switchy 4-portowych lub zbiorczego zabezpieczenia 4 kamer IP.

Może być wykorzystana jako wolnostojąca lub zamontowana na ścianie za pomocą bocznych uchwytów z otworami.

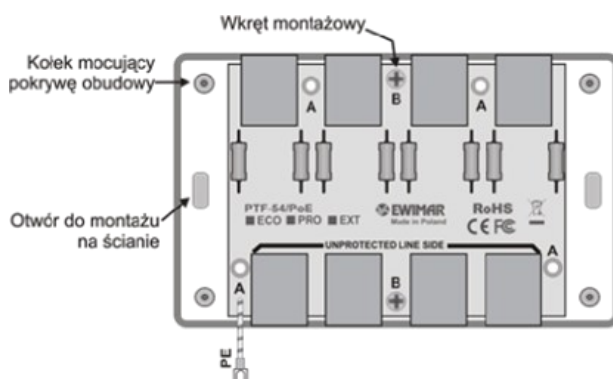

Przykład montażu modułu w obudowie

SPECYFIKACJA TECHNICZNA

Kompatybilne moduły	PTF-64 (dowolnej serii)
Materiał	ABS
Sposób mocowania modułu	Śruby
Sposób uziemienia	Przewód
Montaż	Wolnostojąca / przykręcana do ściany
Wymiary	130 x 80 x 35 (mm)
Kod produktu (EAN)	5904041751462